

WH-2A

MEC 13 軸制御 極細線用 2 ポイント コイリングマシン

対応線径： $\phi 0.03 \sim \phi 0.2 \text{ mm}$

**極細線コイルの高速生産・高精度加工・
段取り時間の削減を実現します。**

サーボモーター制御の各種調整機構により、微細な調整が容易です。
線材のカット方式切り替え機構により、
状況に応じて簡単にストレートカットとロータリーカットを変更できます。

押しばね



■ 特長

● 極小コイルリングの品質向上

- ・ フィード、カット、ウェッジピッチ、プッシュピッチ、ポイント 2 軸、補助ポイント 2 軸、初張力 2 軸、フィード圧 2 軸、アーバ前後の 13 軸制御を標準搭載しています。
- ・ 2 連フィードローラの採用により、ワイヤにかかるフィード圧の負荷を削減します。
- ・ 進化した調整機構によりアーバの上下左右位置をスムーズに微調整することが可能です。
- ・ ローターリーカットとストレートカット、ウェッジピッチは、偏心ピンの移動のみで切り替えができます。
- ・ ポイントスライドを着脱することなく、プログラムのみで右・左巻きの切り替えが可能です。

● ガイドワイヤに求められる品質に対応

- ・ 2 ポイントコイルリングユニットの 4 軸と初張力 2 軸により、外径・初張力を精密に制御できるため、精度が求められるガイドワイヤ成形にも適します。オプションとしてガイドワイヤ成形に必要な周辺装置もご用意しています。

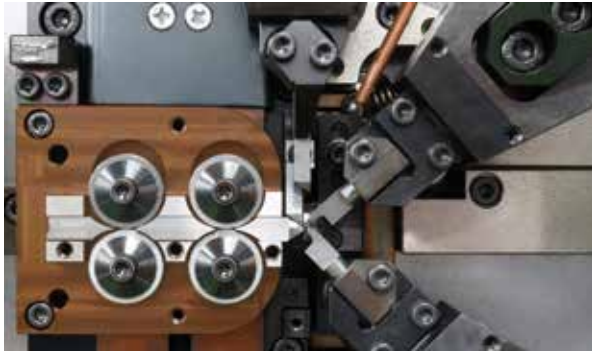

2 ポイントコイルリング部

シンプルで分かりやすい調整機構です。ローターリーカットでは、振り幅の調節も簡単にでき、最適な切断面を実現します。

● 設置の省スペース化

- ・ 13 軸搭載でありながら、5 軸制御 極細線用 1 ポイントコイルリングマシン **SF-1A** と同等のマシンサイズを実現しました。
- ・ オプションの小型自動線台 **MK-1** をマシン後部に搭載することができるため、省スペース化に貢献します。

● IoT への対応

機械の稼働状況をスマートフォン、PC などで監視でき、予防保全機能による定期的なメンテナンスで生産効率の向上に貢献します。

● ばね成形専用プログラム MNO2 による操作性の向上

- ・ MEC 独自の MNO2 は、プログラムの流れ、各軸の動作状況、入出力、ジャンプ項目などが簡単に把握できます。
- ・ テーパーの傾斜を 0 ~ 100 の数値で管理できます。100 段階の微調整が可能のため、形状調整はもちろん、荷重調整にも効果を発揮します。

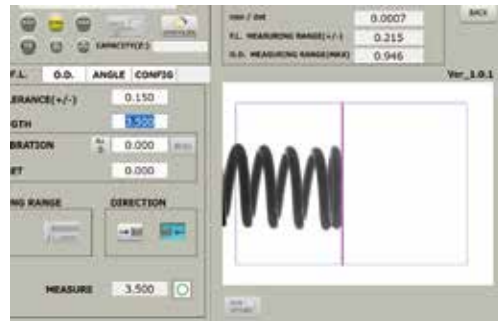
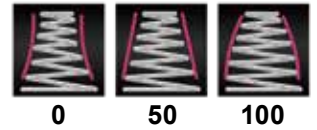

計測画面

カメラセンサー ZN-1 の標準搭載により、自由長、コイル外径を瞬時に計測し分別します。

■ 機械仕様

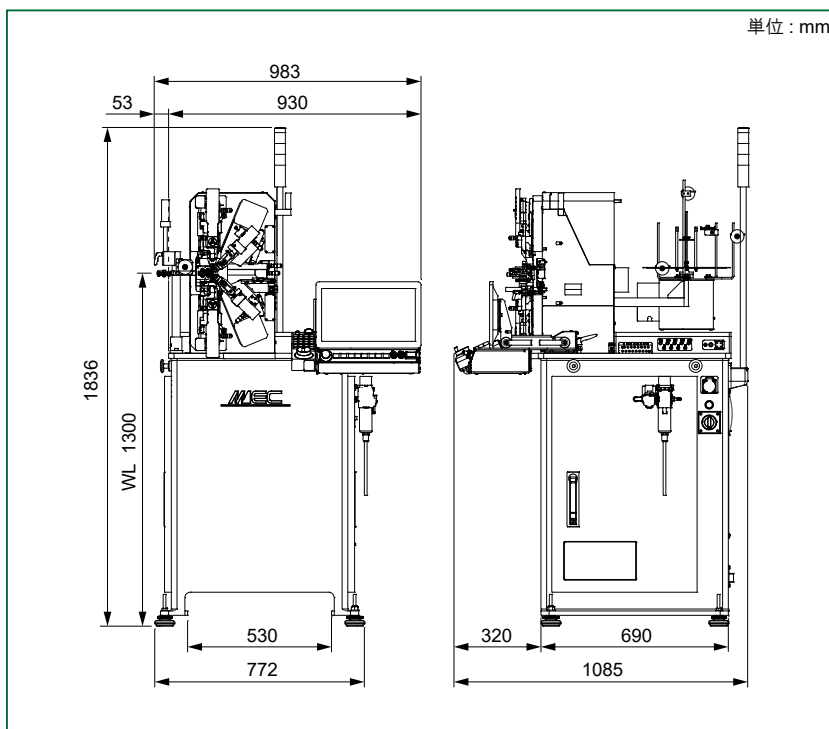

機種名	WH-2A
線径	ø0.03 ~ ø0.2 mm
コイル外径	ø8 mm
ばね指数	D/d 3.5 以上
フィード軸 *	0.0001 mm
カット軸 *	0.001°
ウェッジピッチ軸 *	0.001°
プッシュピッチ軸 *	0.001°
ポイント軸 * x2	0.0001 mm
補助ポイント軸 * x2	0.0001 mm
アーバ前後軸 *	0.0001 mm
フィード圧軸 * x2	0.0001 mm
初張力軸 * x2	0.001°
電磁バルブ	4 ポート (Max 8 ポート)
最大使用空気圧	0.5 MPa
電源	AC 三相 200V 15A
本体質量	410 kg
制御装置	Windows
ソフトウェア	MNO2
ディスプレイ	15.6 インチフル HD タッチパネル
外部記憶装置	USB メモリ
環境温度	5 ~ 40°C

*最小入力値: プログラム入力単位であり精度を表すものではありません。
製品改良のため仕様、寸法、デザイン等を予告なしに変更することがあります。

