

# DZ-3A

MEC 15轴极细线精密数控卷绕扭簧成型机

对应线径： $\varnothing 0.04 \sim \varnothing 0.3 \text{ mm}$

结合了超精密高速卷绕加工与自由成型扭簧加工，  
我们在极细线材领域开辟新的加工境界。



加工动画请  
参考



## ■ 特长

- **结合了超精密高速卷绕加工与折弯加工**  
除了原有的卷线机的线圈加工功能外，3 组 3D 滑块还可以自由地实现各种角度的折弯加工。
- **自由的模块设计**  
每个 3D 滑块都可以配备适合您用途的模块单元，例如刀具更换器或旋转伺服系统。
- **对应 IoT 系统**  
使用最新的弹簧成型专用程序「MNO2」系统、可经由标准内建的 Wi-Fi 功能在智慧型手机与电脑等装置、对机械进行监控、利用预防保全的机能定期维修保养、使生产效率能够提升。

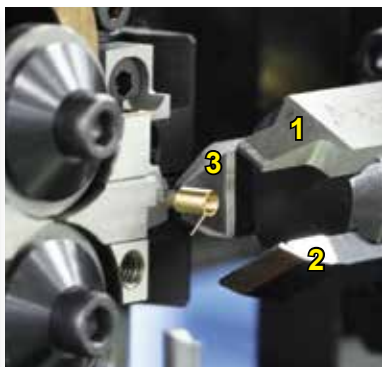
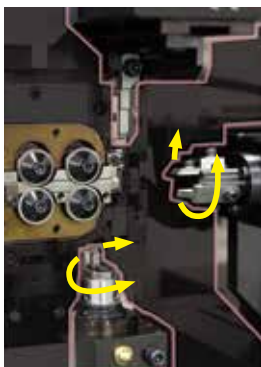

### 加工状态

通过卷绕加工和折弯加工的融合，扩展了可加工的范围。

- **弹簧成型机专用程序「MNO2」使操作性能更加提升**
  - MEC 独自开发的 MNO2 弹簧成型专用程序对每个轴的操作状态、输入 / 输出、跳转项等做出显示、让您一目了然地掌握程序流程。
  - 大幅提升了程序编辑功能，使用导引系统功能与触摸式液晶螢幕，能够更加容易制作程序。
  - 对精密数控扭簧机和精密数控卷绕弹簧机都追加了更便利的共通程序系统。
  - 利用用途广泛的生产管理画面和生产数据收集库功能、维持高效能的生产作业。



### 「MNO2」主程序画面和生产管理画面

使用触摸屏，使其操作性能大幅度上升。

## ■ 详细规格

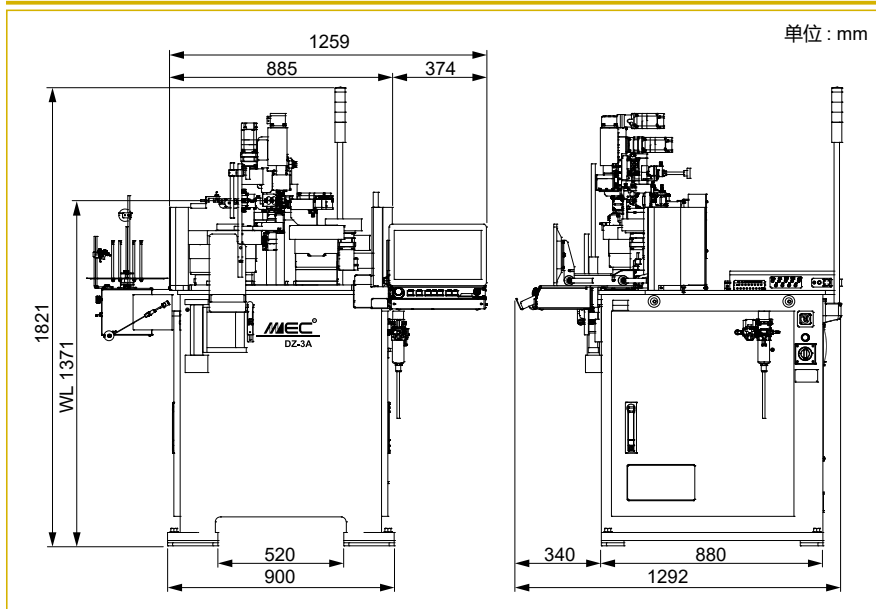

单位：mm

机种名称	DZ-3A
线径	φ0.04 ~ φ0.3 mm
线圈外径	φ8 mm
弹簧指数	D/d 3.5 以上
送线轴 *	0.0001 mm
节距轴 *	0.0001 mm
芯棒前后轴 *	0.001°
左右 3D 工作台轴 *	0.0001 mm
上部 3D 滑动轴 *	0.001 mm
刀具更换轴 *	0.001°
R 旋转伺服轴 *	0.001°
电磁阀	4 个端口 (Max 8 个端口)
最大使用空气压	0.5 MPa
电源	AC 三相 200V 15A
主体重量	860 kg
控制装置	Windows
系统软件	MNO2
显示装置	15.6 英寸全高清触摸屏
外部记忆装置	USB 内存卡
环境温度	5 ~ 40°C

\* 最小输入值：程序输入时的单位，非指精确度。



为了安全正确使用，使用前请务必仔细阅读“使用说明书”。

- 本品使用时，必须采取符合作业内容的危险防止措施。
- 本规格，外观和设备如有改良，恕不另行通知。
- 照片可能包含选配件。

© AMADA PRESS SYSTEM CO., LTD. All Rights Reserved.

株式会社 天田冲压设备

333-0845 埼玉県川口市上青木西 1-17-24  
TEL: +81-48-256-3511 FAX: +81-48-256-3595



Jan 2026 CN